



Verkehrs-Unterrichtsblatt

4. Stück

Wien, am 1. April 1965

Jahrgang 1965

Inhalt: 19. Außergewöhnliche Ereignisse im Verkehr — mit oder ohne Folgen
 20. Neues und Interessantes
 21. Etwas für jeden

19. Außergewöhnliche Ereignisse im Verkehr — mit oder ohne Folgen

a) Gefährdung eines Expreszuges

Bf S

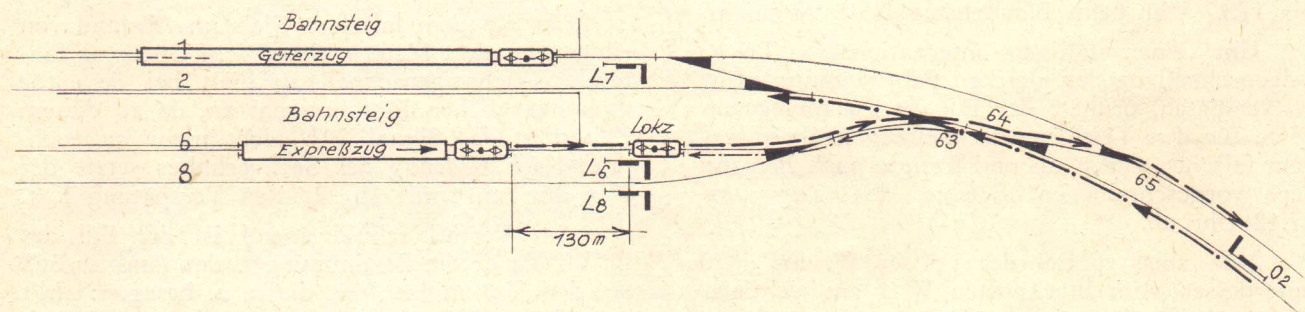

Im dargestellten Bf war Gleis 1 besetzt. Durchfahrt für einen fälligen Expreszug war daher abweichend vom Zugverzeichnis auf Gleis 6 vorgesehen.

Für einen aus der Gegenrichtung (Links-fahren) kommenden Lokz wurde das Deckungssignal O 2, das vorschriftsmäßig rechts vom Einfahrgleis 2 steht, in Haltstellung belassen.

Das Vorsignal zum Deckungssignal ist am Einfahrsignal angebracht; der Abstand zum Deckungssignal O 2 beträgt mehr als Bremsweglänge.

Der Tfz-Führer des Lokz traf bei Annäherung an den Bf S. das Einfahrvorsignal in Stellung „Vorsicht“ und das Einfahrsignal in Stellung „Frei“ an. Das am Mast dieses Signals befindliche Vorsignal zum Deckungssignal zeigte „Vorsicht“. Der Tfz-Führer war nun der Ansicht, daß das am Einfahrsignal angebrachte Vorsignal zum Ausfahrtsignal gehöre und das rechts vom Einfahrgleis stehende Deckungssignal für das

Nachbargleis 1 gelte. Er beachtete daher die Haltstellung dieses Signals nicht, fuhr weiter und schnitt die in der Fahrstraße des Expreszuges liegende Weiche 64 auf, wodurch das für diesen Zug freizeigende Ausfahrtsignal L 6 in die Stellung „Halt“ fiel; bedingt durch die Stellung der Weiche 63 gelangte nun der Lokz nach Gleis 6. Erst jetzt bemerkte der Tfz-Führer seinen Fehler und gleichzeitig den entgegenkommenden Expreszug und hielt an. Der Tfz-Führer des Expreszuges hatte das Zurückfallen des Ausfahrtsignals wahrgenommen und Schnellbremsung eingeleitet. Die Annäherung erfolgte auf 130 m!

Wieso der Bedienstete der Ansicht war, das rechts vom Gleis 2 stehende Deckungssignal gelte für Gleis 1, ist unverständlich. Sagt doch die DV V 2, daß grundsätzlich die Einfahr-, Block- und Deckungssignale der Strecke auf eingeleisiger Bahn rechts, auf zweigleisiger Bahn mit Rechts-fahren rechts, mit Links-fahren links, die Aus-

